

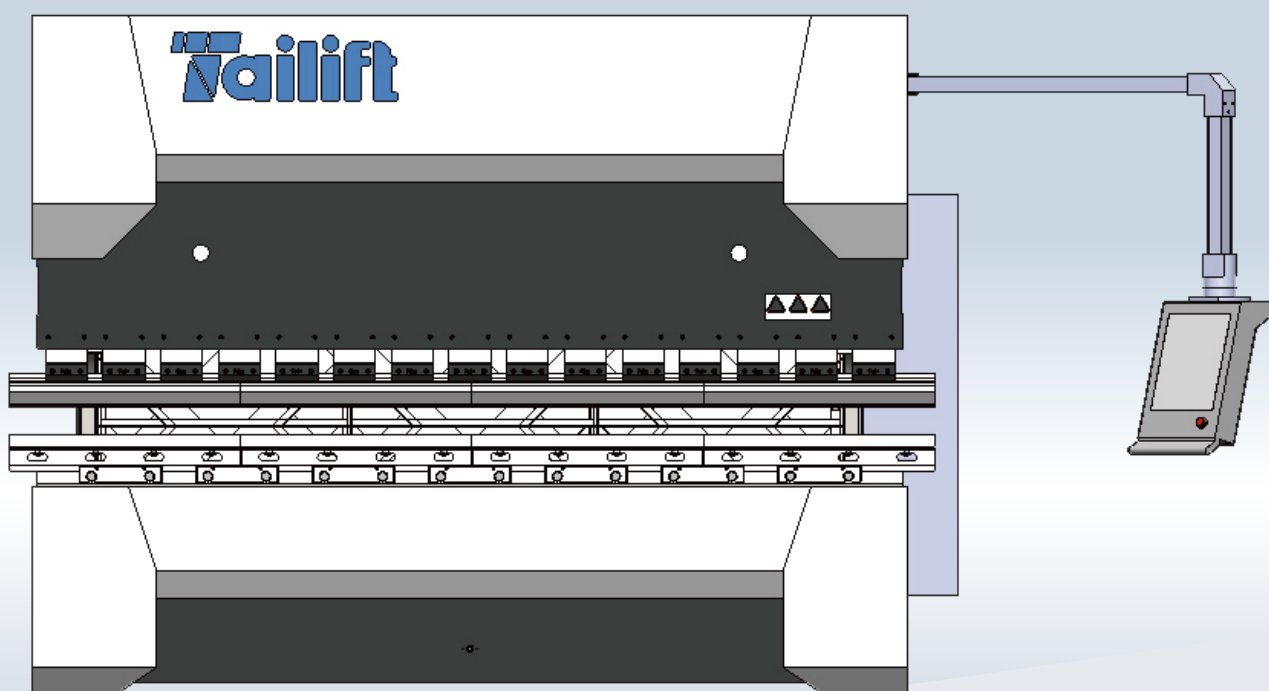

The Pioneer of
Sheet Metal Machinery

TEB全電式折彎機

Electric Press Brake



超凡表現加工速度，完美呈現成品精度；
台勵福集團新系列TEB全電伺服折彎機。

Ultimate machining, Excellent Quality

TALIFT ALL NEW Electro Servo Press Brake – TEB series

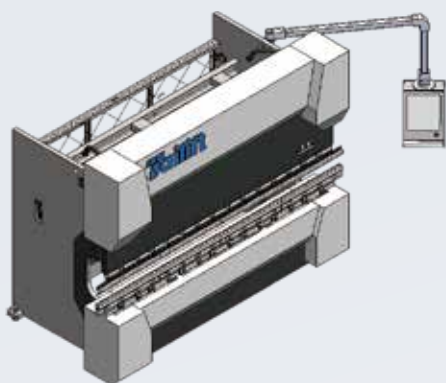

震撼推出!

品質超卓 Brilliant quality

全面使用進口伺服馬達，性能及機械運作穩定，成品具品質保證。

Adoption with advanced servo motor ensures product guarantee of stable performance and mechanical operation.

精細耐用 Precision Durability

絲杆導軌均採用台灣的高精度C5級產品。後定規精度達到0.01MM。使用壽命長。

Applied with long life circle of Taiwan's high accuracy C5 class ball screw, it brings up precision of back gauges to 0.01mm.

原創技術 Original Technology

自行研發操作系統，靈活且人性化，且能為客戶量身訂做，容易上手。

The self-developed operating system is flexible and user-friendly that can be customized for customer's needs.

快捷便利 Operating efficiency

程式製作簡單快捷，程式數據的修改和執行在同一畫面，提高效率。

Programming is fast and easy. Modify and execute data sets can be displayed on the same screen to increase the efficiency of use.

環保節能 Green Energy

全伺服控制，根據工件大小厚薄自動調節用電，用絲杆傳動，無液壓油。

No hydraulic oil is required. The servo control system automatically saves energy based on the thickness of the work piece.

精準確切 Remarkable Accuracy

滑塊左右不平衡可直接用軟體控制回復，且各軸均採用相對位置紀錄原點，不需重設。雙伺服電器控制，角度精準補正。

Both sides of the slider can be restored by programming during unbalance and record the relative position of the origin of each axis without resetting. Dual servo power control provides precise angle correction.

Specifications

項目	Item	unit	TEB-2508 (四軸、六軸)	TEB-6020	TEB-8020	TEB-3512	TEB-8525
加壓能力	Capacity	kn	250	600	800	350	850
加工長度	Bending length	mm	800	2000	2000	1200	2500
行程	Stroke	mm	100	150	150	150	150
開口高度	Table width	mm	370	420	420	420	470
接近速度	Approach speed	mm/s	300	300	300	300	150
折彎速度	Bending speed	mm/s	0.2 - 50	0.2 - 50	0.2 - 50	0.2 - 50	0.2 - 50
回程速度	Return speed	mm/s	300	300	300	300	150
後定位行程	Back gaugestroke	mm	500	500	500	500	500
電擊功率	power requirement	KW	7.5	22	22	15	22
機器重量	Mass of machine	T	1.5	4.8	4.8	3.5	8.1
機架外側寬度	Installation width	mm	1300	2500	2500	1700	3050
機架外側深度	Depth	mm	1050	1400	1400	1400	1480
機器總高	Overall height	mm	2200	2500	2500	2300	2630
機架底座寬度	Installation width	mm	1000	2200	2200	1340	2800
喉口深度	Farme gap	mm	200	310	310	260	400
開口高度	Open height	mm	370	420	420	420	470
上下工作台之距離	Distance between Lower and upper table	mm	240	300	300	300	350
下工作台高度	Upper table height	mm	880	850	850	840	835
上下工作台寬度	Distance between frame	mm	880	2000	2000	1200	2510
操作面板吊臂高度	Overall height	mm	2400	2360	2360	2500	2730
操作面板高度	Controller height	mm	1000	1000	1000	1000	1550

- 產品規格若有變更，恕不另行通知。
- Specifications are subject to change without prior notice.

台灣總部

地址：台灣臺中市大雅區神林路一段269號
電話：+886-4-2566-6100 傳真：+886-4-2567-1670

成功廠

地址：台灣南投市南崗工業區成功三路170號
電話：+886-49-225-4300 傳真：+886-49-225-4302

東莞台在機械設備有限公司

地址：廣東省東莞市常平鎮橋梓村首長科技園台勵福
電話：0769-83219654 傳真：0769-83036693

台在機械設備（青島）有限公司

地址：山東省青島膠州市九龍街道辦事處海爾大道營海工業園
電話：0532-86628399

江蘇辦事處

地址：江蘇省昆山市張浦鎮俱進路俱進工業園878號5棟1樓
電話：0512-50126322 傳真：0512-50126325

北京辦事處

地址：河北省滄州市青縣文化街佛堂北50米台勵福公司
電話：0317-4229122 傳真：0317-4229122

台灣免付費專線：0800-066009



FACEBOOK

集團官方網站

